

12" Hard Surface Cleaner

Designed for gasoline pressure washers with screw-on trigger guns up to 2650 PSI.

12" Lavador de superficies duras

Para lavadoras de presión a gasolina a 2650 PSI.

12" Nettoyeur de surface dure

Adaptable aux nettoyeurs haute pression avec moteur à essence d'une puissance a 2650 lb/po².

2.641-005.0



English 2

Español 8

Français 14

T 350 OVERVIEW

Item Description

- 1 Nozzle height adjustment
- 2 Hand grip
- 3 Air flow control (hovering effect)

Item Description

- 4 Housing
- 5 Handle (2 piece)
- 6 Adaptor

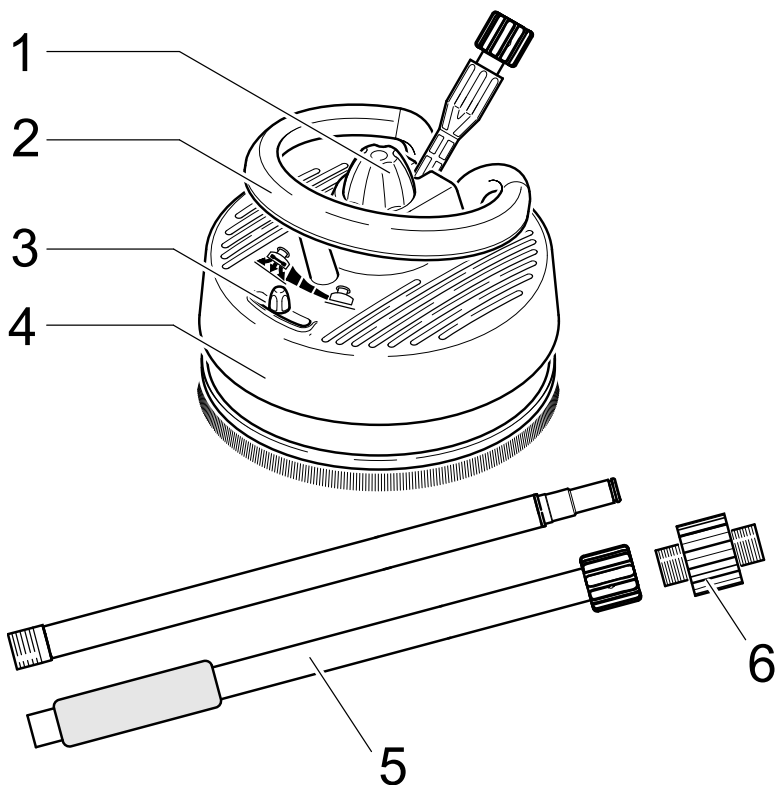

Customer Support USA and Canada

In the U.S. or Canada, please call **1-800-537-4129** for warranty issues and visit **www.karcher-help.com** for technical support and product assistance.

Customer Support Mexico

Call: **01-800-024-13-13** for help or visit our website:
www.karcher.com.mx

IMPORTANT SAFETY INSTRUCTIONS

- ⚠ **WARNING** – When using this product basic precautions should always be followed, including the following:
 - ⚠ Read all the instructions before using the product.
 - ⚠ Please observe the safety instructions of your pressure washer.
 - ⚠ The T-Racer must not be used by children.
 - ⚠ Only trigger the gun of the pressure washer if the T-Racer is located on the surface to be cleaned.
 - ⚠ Keep all persons/animals clear of the immediate vicinity of the cleaning head.
 - ⚠ Keep hands away from moving parts.
 - ⚠ Turn off the pressure washer when examining or changing the T-Racer and after the completion of the cleaning operation.
 - ⚠ Maximum water temperature allowed is 140 °F/ 60 °C. Please follow the instructions for your pressure washer.

– SAVE THESE INSTRUCTIONS –

CAUTION!

- Do not use on windows.
- The T-Racer is not suited for scouring or scrubbing!
- Do not run over freestanding corners!
- For the optimum setting, test the T-Racer in an inconspicuous area.
- Never operate in the same area for more than 2 seconds, damage may occur.

Intended Use

The T350 T-Racer can be used with all Kärcher gasoline pressure washers with 2400 to 2650 PSI and most other gasoline pressure washers with screw-on trigger guns up to 2650 PSI (with included adaptor).

Use on *horizontal surfaces* like driveways, patios, side walks, etc.

Use on *vertical surfaces* like brick walls, hardiplank, stucco and other siding. (Always test in inconspicuous area first.)

The T350 has not been designed for commercial use. Commercial users should consider Kärcher's FR 30 Hard Surface Cleaner

ASSEMBLY INSTRUCTIONS

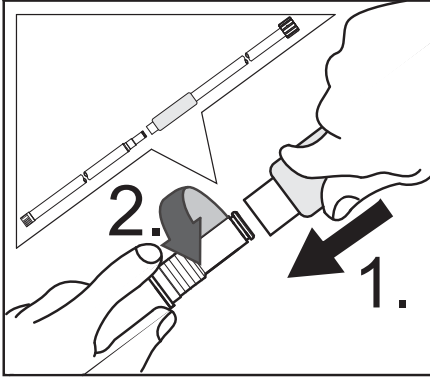

Step 1

- Insert upper handle into the lower handle by twisting together.

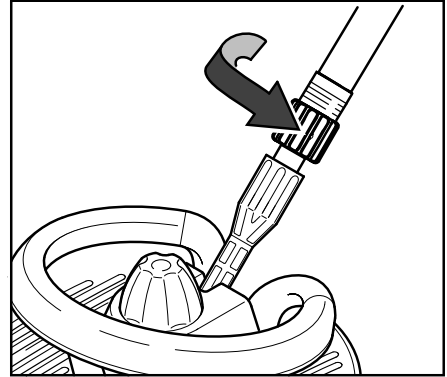

Step 2

- Insert lower handle into main housing.
- Turn collar clockwise until tight.

4

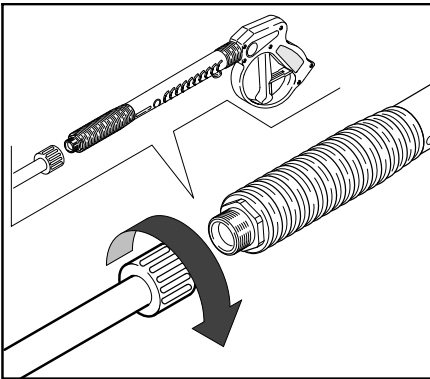

Step 3

For Kärcher with male screw-on trigger gun.

- Insert male screw-on trigger gun into upper handle.
- Turn collar clockwise until tight.

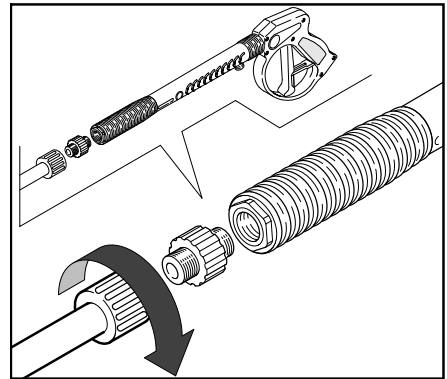

Step 3

For female screw-on trigger gun.

- Screw adaptor on female screw-on trigger gun.
- Insert trigger gun with adaptor into upper handle.
- Turn collar clockwise until tight.

Cleaning vertical surfaces

- Connect the T-Racer directly with the trigger gun.

OPERATION CONTROLS

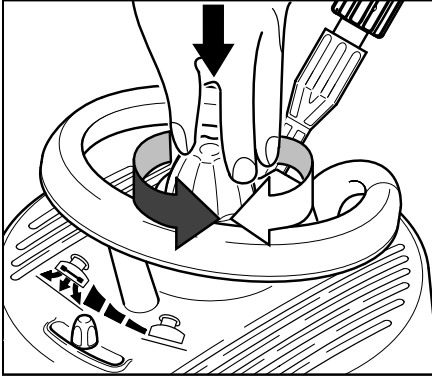

Spray Power

Adjust height of propeller spray head.

For sensitive surfaces

- Turn nozzle height adjustment clockwise.

For hard surfaces

- Turn nozzle height adjustment counterclockwise.

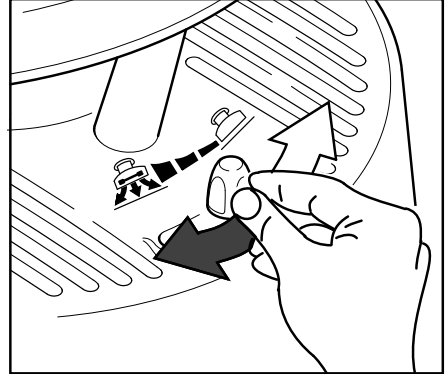

Air Flow Control

Adjust the hovercraft effect of the T-Racer by pushing the Air Flow Control into one of the positions from “No hovercraft effect” to “Full hovercraft effect”.

No hovercraft effect

(Air flow vents closed)

- Push counterclockwise to the stop.

Full hovercraft effect

(Air flow vents opened)

- Push clockwise to the stop.



Please Note:

- For optimum setting test the T-Racer in an inconspicuous area first.
- Never operate in the same area for more than 2 seconds, damage may occur.
- Do not use on windows.

APPLICATION DIRECTIONS

Suggested Settings for Typical Applications

Horizontal Wood and Decks

- Adjust height of the spray head clockwise.
- Open the air flow vents.

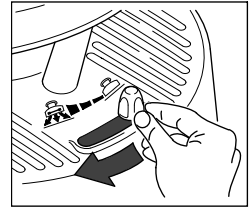
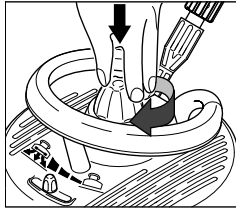

Vertical Wood, Siding and Facades

- Connect the T-Racer directly with the trigger gun.
- Adjust height of the spray head clockwise.
- Close the air flow vents.

Do not use on windows.

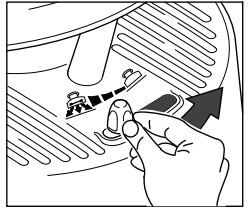
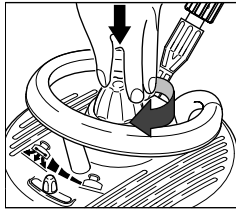

6

Horizontal Tile, Concrete and Stone

- Adjust height of the spray head counterclockwise.
- Open the air flow vents.

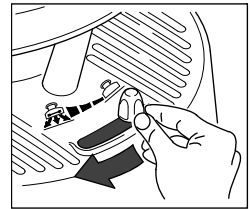
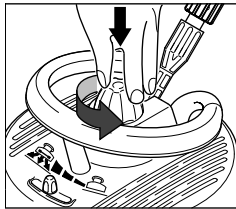

Vertical Tile, Concrete and Stone

- Connect the T-Racer directly with the trigger gun.
- Adjust height of the spray head counterclockwise.
- Close the air flow vents.

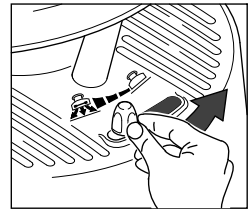
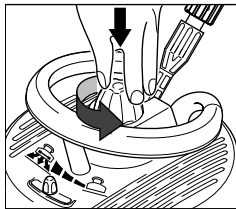

⚠ Cleaning of vertical surfaces:

Always hold Trigger Gun and T-Racer with both hands.

Do not reach under the edge of the T-Racer while the device is in operation.

REPLACEMENT OF THE NOZZLES

Note: The nozzles must be removed for cleaning or for the exchange of the nozzles.

1. Remove the clamp.
2. Pull out the old nozzle.
3. Insert the new nozzle.
4. Secure nozzle with clamp.

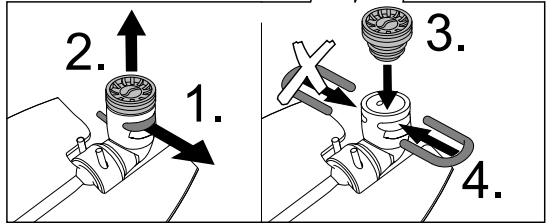
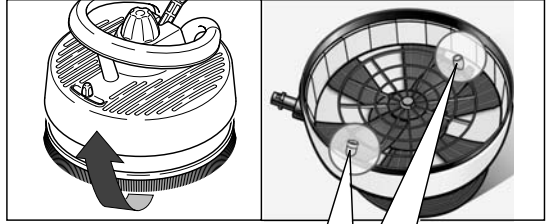

T 350 VISIÓN GENERAL

ítem Descripción

- 1 Ajuste de la altura de la boquilla
- 2 Empuñadura
- 3 Control del flujo de aire (efecto de suspensión)

ítem Descripción

- 4 Carcasa
- 5 Mango (2 piezas)
- 6 Adaptador

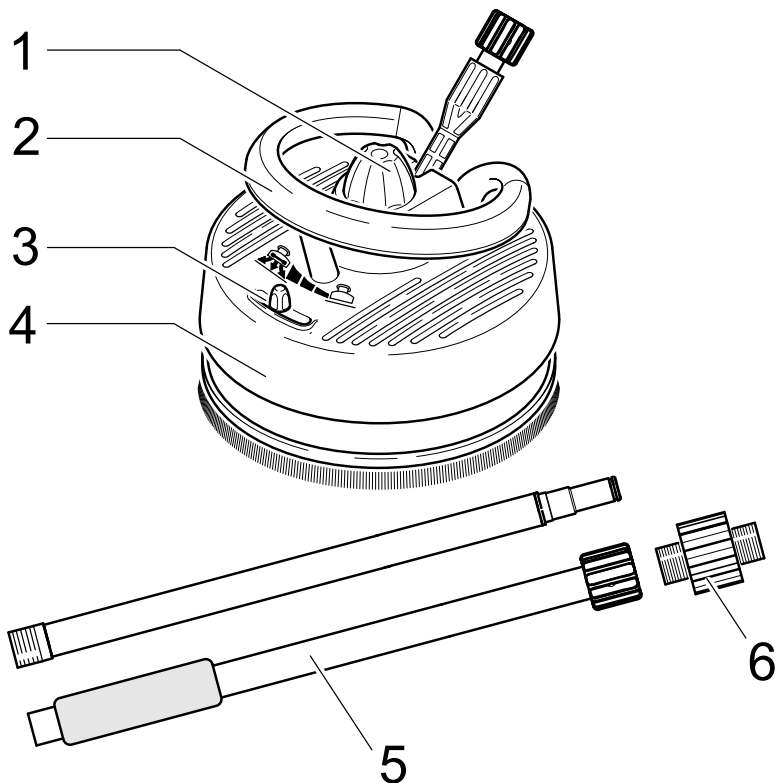

8

Ayuda a clientes EE.UU. y Canadá

En EE.UU. o Canadá, llame al **1-800-537-4129** para temas de garantía y visite **www.karcher-help.com** para el servicio técnico y asesoramiento sobre productos.

Soporte México

Llame al: **01-800-024-13-13** si necesita ayuda o visite nuestra página Web: **www.karcher.com.mx**

INSTRUCCIONES IMPORTANTES DE SEGURIDAD

- ⚠ **ADVERTENCIA:** Al utilizar este producto es imprescindible observar algunas precauciones básicas, incluidas las siguientes:
- ⚠ Lea todas las instrucciones antes de usar el producto.
- ⚠ Tenga en cuenta las instrucciones de seguridad de su lavadora a presión.
- ⚠ El equipo T-Racer no debe ser utilizado por niños.
- ⚠ Accione el gatillo de la lavadora a presión sólo cuando el equipo T-Racer esté ubicado sobre la superficie que debe limpiarse.
- ⚠ Verifique que no haya ninguna persona y ningún animal en las proximidades inmediatas del cabezal limpiador.
- ⚠ Mantenga las manos lejos de las partes móviles.
- ⚠ Apague la lavadora a presión cuando revisa el T-Racer, cuando somete el equipo a algún cambio y cuando ha completado la operación de limpieza.
- ⚠ La máxima temperatura admisible para el agua es de 60°C. Siga las instrucciones de su lavadora a presión.

ATENCIÓN:

- Evite el uso en las ventanas.
- El equipo T-Racer no es apto para fregar ni para frotar.
- No pase el equipo por rincones aislados.
- Para lograr un ajuste óptimo, pruebe el T-Racer en un lugar poco visible.
- No trabaje nunca en la misma zona durante más de 2 segundos, ya que ello podría ocasionar daños.

Aplicación

El equipo T-Racer T 350 puede utilizarse con todas las lavadoras a presión Kärcher de gasolina con 2400-2650 PSI y también es apto para la mayoría de aparatos de este tipo que disponen de pistola con gatillo de rosca de hasta 2650 PSI (con adaptador incluido).

Úselo en superficies horizontales como caminos, patios, aceras, etc.

Úselo en superficies verticales como paredes de ladrillo, Hardiplank, estuco, etc. (Realice siempre una prueba previa en un lugar poco visible.)

El equipo T 350 no ha sido diseñado para un uso comercial. Dicha aplicación requiere la utilización de una limpiadora Kärcher FR 30 para superficies duras.

– CONSERVE ESTAS
INSTRUCCIONES –

INSTRUCCIONES PARA EL MONTAJE

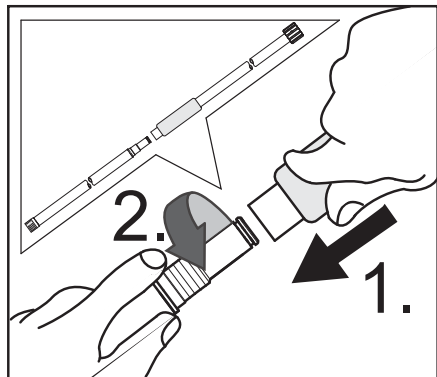

Paso 1

- Inserte el mango superior en el inferior girando ambos elementos de forma conjunta.

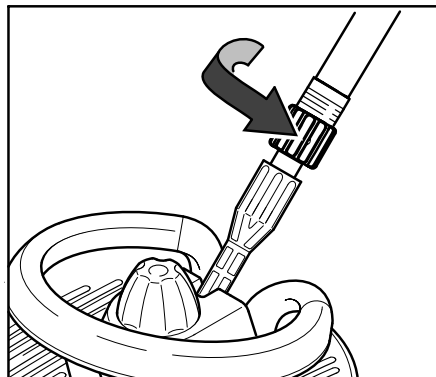

Paso 2

- Inserte el mango inferior en la carcasa principal.
- Gire el cuello en el sentido de las agujas del reloj hasta que ajuste bien.

10

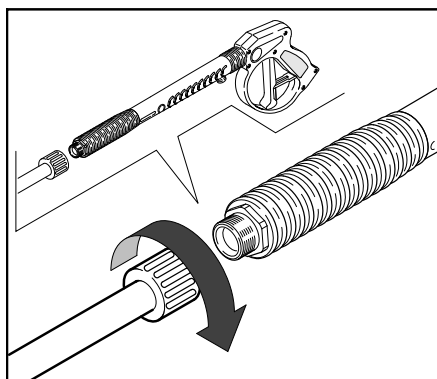

Paso 3

Para equipos Kärcher con pistola de gatillo de rosca macho.

- Inserte la pistola de gatillo de rosca macho en el mango superior.
- Gire el cuello en el sentido de las agujas del reloj hasta que ajuste bien.

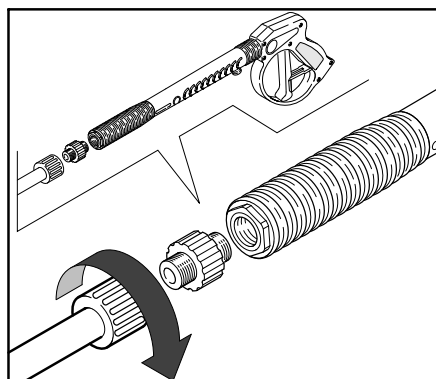

Paso 3

Para pistola de gatillo con rosca hembra.

- Atornille el adaptador a la pistola de gatillo con rosca hembra.
- Inserte la pistola con el adaptador en el mango superior.
- Gire el cuello en el sentido de las agujas del reloj hasta que ajuste bien.

Limpieza de superficies verticales

- Conecte el equipo T-Racer directamente a la pistola.

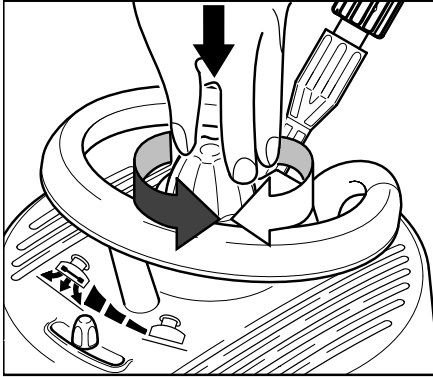

Potencia de pulverización

Ajuste la altura del cabezal pulverizador.

Para superficies delicadas

- Gire el ajuste de altura de la boquilla en el sentido de las agujas del reloj.

Para superficies duras

- Gire el ajuste de altura de la boquilla en sentido contrario a las agujas del reloj.

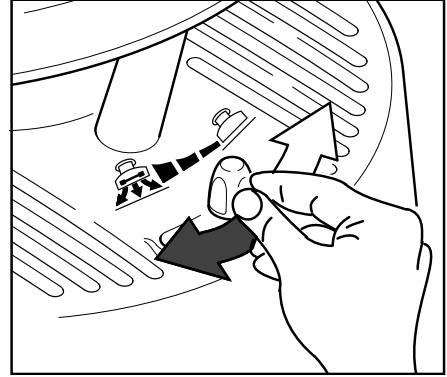

Control del flujo de aire

Ajuste el efecto de suspensión del equipo T-Racer moviendo el control del flujo de aire hacia una de las posiciones ubicadas entre “Sin efecto de suspensión” y “Pleno efecto de suspensión”.

Sin efecto de suspensión

(orificios de circulación de aire cerrados)

- Gire hasta el tope en sentido contrario a las agujas del reloj.

Pleno efecto de suspensión

(orificios de circulación de aire abiertos)

- Gire hasta el tope en el sentido de las agujas del reloj.



Atención:

- Para lograr un ajuste óptimo, realice una prueba previa con el T-Racer en un lugar poco visible.
- No trabaje nunca en la misma zona durante más de 2 segundos, ya que ello podría ocasionar daños.
- Evite el uso en las ventanas.

DIRECCIONES DE APLICACIÓN

Ajustes sugeridos para las aplicaciones típicas

Plataformas y maderas horizontales

- Ajuste la altura del cabezal pulverizador en el sentido de las agujas del reloj.
- Abra los orificios de circulación de aire.

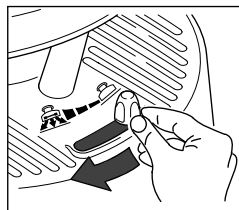
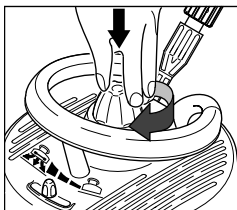

Fachadas, tablas y maderas verticales

- Conecte el equipo T-Racer directamente a la pistola.
- Ajuste la altura del cabezal pulverizador en el sentido de las agujas del reloj.
- Cierre los orificios de circulación de aire.

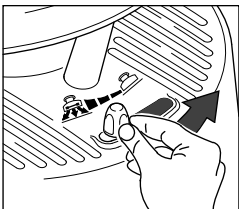
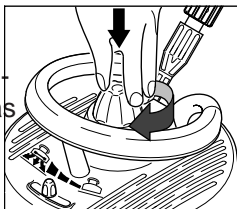

12

Evite el uso en las ventanas.

Baldosa, hormigón y piedra horizontal

- Ajuste la altura del cabezal pulverizador en sentido contrario a las agujas del reloj.
- Abra los orificios de circulación de aire.

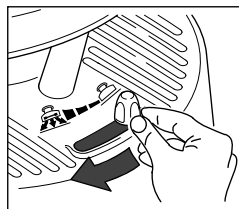
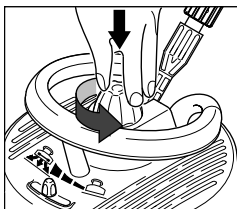

Cerámica, hormigón y piedra vertical

- Conecte el equipo T-Racer directamente a la pistola.
- Ajuste la altura del cabezal pulverizador en sentido contrario a las agujas del reloj.
- Cierre los orificios de circulación de aire.

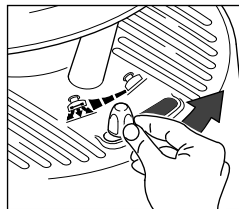
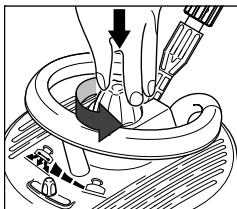

⚠ Limpieza de superficies verticales:

Sostenga siempre con ambas manos la pistola de gatillo y el equipo T-Racer. No coloque la mano por debajo del borde del T-Racer mientras el mecanismo está funcionando.

REEMPLAZO DE LAS BOQUILLAS

Nota: Las boquillas deben retirarse para proceder a la limpieza o al recambio.

1. Retire la grapa.
2. Extraiga la vieja boquilla.
3. Inserte la nueva boquilla.
4. Fije la boquilla con la grapa

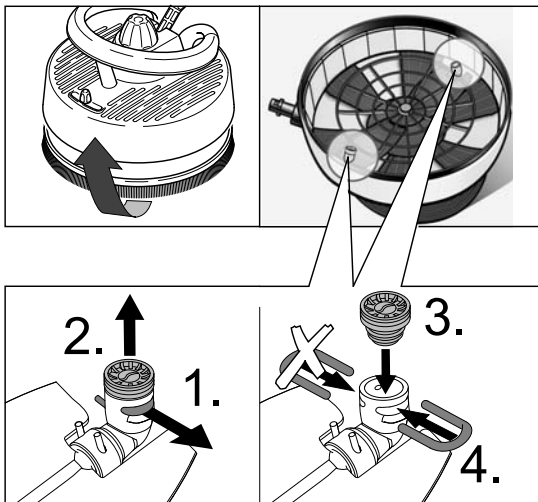

Vue d'ensemble du T 350

Description de l'article

- 1 Réglage de la hauteur de la buse
- 2 Poignée
- 3 Contrôle du débit d'air (effet coussin d'air)

Description de l'article

- 4 Carter
- 5 Embout (x 2)
- 6 Adaptateur

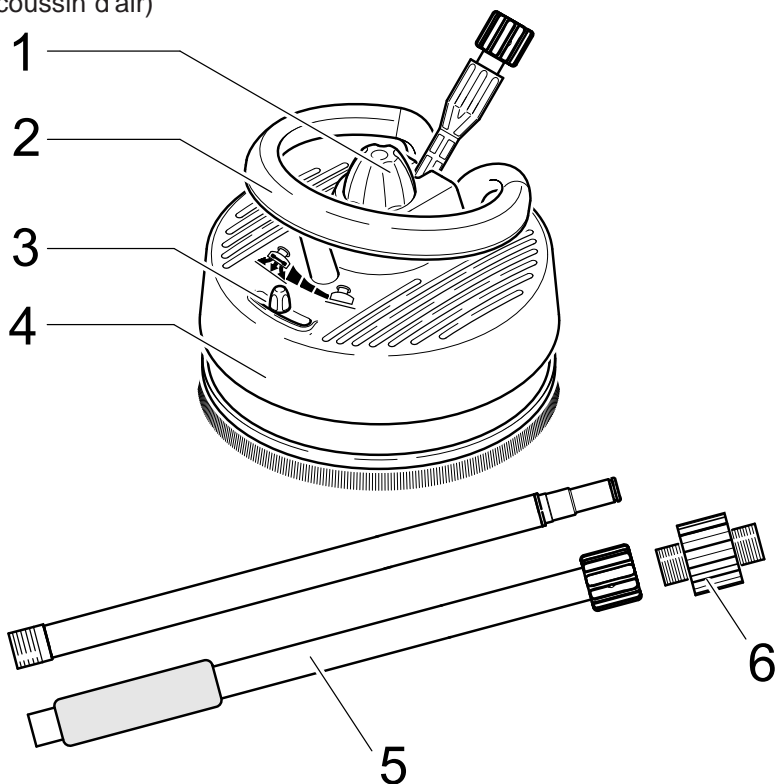

14

Service client E.-U et Canada

Pour faire valoir une demande en garantie, appelez le : **1-800-537-4129**.

Toutes les autres informations sont disponibles sous : **www.karcher-help.com**

Assistance Mexique

Appeler : **01-800-024-13-13** pour obtenir de l'aide ou visiter notre site Web : **www.karcher.com.mx**

CONSIGNES DE SÉCURITÉ IMPORTANTES

⚠ **ATTENTION** – Il convient de toujours respecter les consignes de sécurité de base lors de l'utilisation de cet appareil. En d'autres termes :

⚠ Lire toutes les instructions de service avant d'utiliser l'appareil.

⚠ Respecter les consignes de sécurité relatives au nettoyeur pression.

⚠ Ne jamais laisser un enfant utiliser le T-Racer.

⚠ Actionner la gâchette du pistolet du nettoyeur pression uniquement si le T-Racer se trouve sur la surface à nettoyer.

⚠ S'assurer qu'aucune personne ni aucun animal ne se trouve à proximité immédiate de la tête de nettoyage.

⚠ Ne pas toucher les pièces en mouvement.

⚠ Mettre le nettoyeur pression hors tension lors de toute opération de contrôle ou de transformation sur le T-Racer ainsi qu'à la fin des travaux de nettoyage.

⚠ La température maximale admissible de l'eau est 60 °C (140 °F). Respecter impérativement les instructions relatives au nettoyeur pression.

– CONSERVER CES CONSIGNES –

ATTENTION !

- Ne convient pas pour le nettoyage des fenêtres.
- Le T-Racer n'est pas conçu pour les travaux de décapage ou de récurage!
- Ne pas utiliser sur des surfaces amovibles !
- Pour un réglage optimal, tester le T-Racer dans une zone discrète.
- Ne jamais actionner le T-Racer plus de 2 secondes au même endroit sous peine d'endommagement.

Usage prévu

Le T-Racer T 350 peut être utilisé avec tous les nettoyeurs pression à essence Kärcher de 2400 à 2650 livres par pouce carré et avec pratiquement tous les nettoyeurs vapeur équipés de pistolets à gâchette de 2650 livres par pouce carré au maximum (adaptateur compris).

A utiliser sur des surfaces horizontales telles que des allées, des terrasses, des trottoirs, etc.

A utiliser sur des surfaces verticales telles que des murs de briques, des parements Hardiplank, des enduits de stuc ou d'autres revêtements. (Toujours tester préalablement dans des zones discrètes).

Le T 350 ne convient pas à une utilisation industrielle. Pour de telles applications, se renseigner sur le nettoyeur de surface dure FR 30 de Kärcher.

CONSIGNES DE MONTAGE

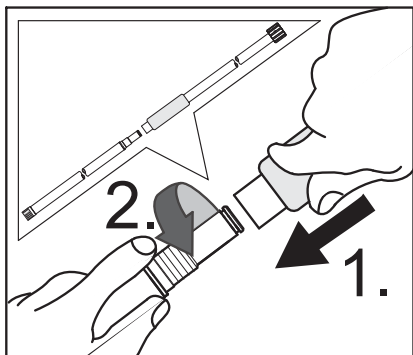

Etape 1

- Visser l'embout supérieur dans l'embout inférieur.

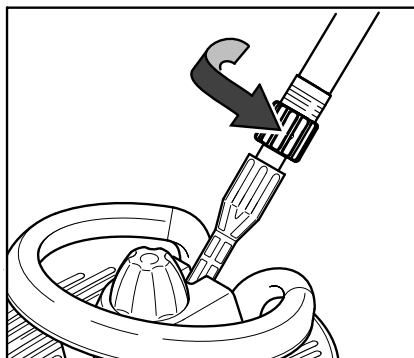

Etape 2

- Insérer l'embout inférieur dans le carter principal.
- Tourner le collier dans le sens des aiguilles d'une montre jusqu'à ce qu'il soit correctement serré.

16

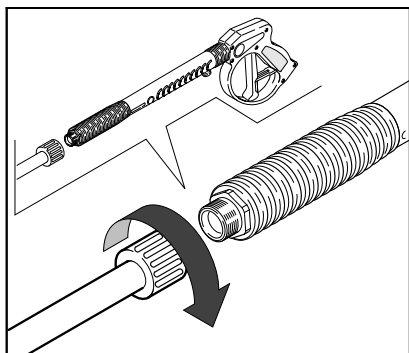

Etape 3

Pour les appareils Kärcher dotés d'un pistolet à gâchette vissé mâle.

- Visser le pistolet à gâchette mâle sur l'embout supérieur.
- Tourner le collier dans le sens des aiguilles d'une montre jusqu'à ce qu'il soit correctement serré.

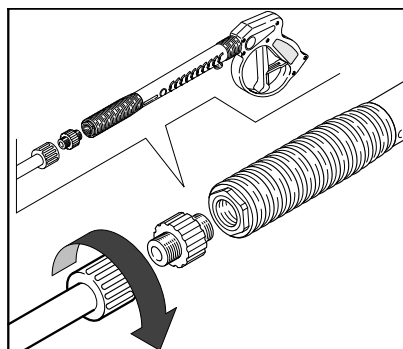

Etape 3

Pour les pistolets à gâchette vissés femelles.

- Visser l'adaptateur sur le pistolet à gâchette femelle.
- Insérer le pistolet à gâchette et l'adaptateur dans l'embout supérieur.
- Tourner le collier dans le sens des aiguilles d'une montre jusqu'à ce qu'il soit correctement serré.

Nettoyage de surfaces verticales

- Connecter directement le T-Racer au pistolet à gâchette.

COMMANDES DE FONCTIONNEMENT

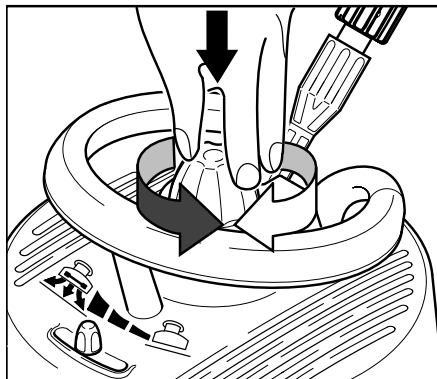

Jet Power

Ajustement de la tête de pulvérisation de la lance.

Pour les surfaces délicates

- Tourner le dispositif de réglage en hauteur de la buse dans le sens des aiguilles d'une montre.

Pour les surfaces dures

- Tourner le dispositif de réglage en hauteur de la buse dans le sens inverse des aiguilles d'une montre. counterclockwise.

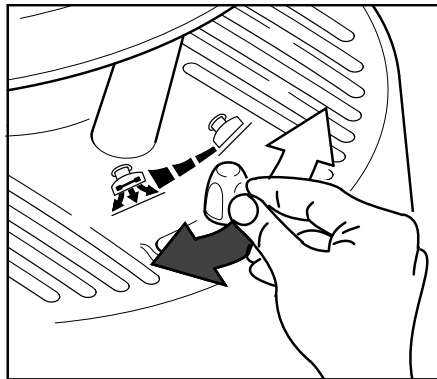

Contrôle du débit d'air

Ajuster l'effet coussin d'air du T-Racer en réglant le contrôle du débit d'air sur l'une des deux positions : "Pas d'effet coussin d'air" ou "Effet coussin d'air intégral".

Pas d'effet coussin d'air (orifices d'aération fermés)

- Pousser jusqu'en butée dans le sens inverse des aiguilles d'une montre.

Effet coussin d'air intégral (orifices d'aération ouverts)

- Pousser jusqu'en butée dans le sens des aiguilles d'une montre.



Remarque :

- Pour un réglage optimal, tester préalablement le T-Racer dans une zone discrète.
- Ne jamais actionner le T-Racer plus de 2 secondes au même endroit sous peine d'endommagement.
- Ne convient pas pour le nettoyage des fenêtres.

EXEMPLES D'APPLICATION

Boiseries horizontales et terrasses

- Ajuster la hauteur de la tête de pulvérisation en tournant dans le sens des aiguilles d'une montre.
- Ouvrir les orifices d'aération.

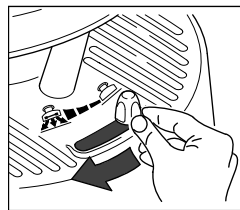
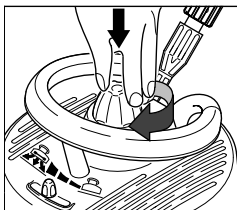

Boiseries verticales, parements et façades

- Connecter directement le T-Racer au pistolet à gâchette.
- Ajuster la hauteur de la tête de pulvérisation en tournant dans le sens des aiguilles d'une montre.
- Fermer les orifices d'aération.

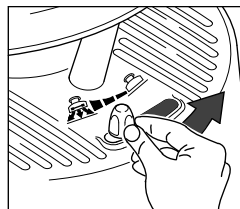
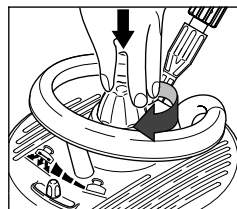

Ne convient pas pour le nettoyage des fenêtres.

18 Briques, béton, pierres horizontales

- Ajuster la hauteur de la tête de pulvérisation en tournant dans le sens inverse des aiguilles d'une montre.
- Ouvrir les orifices d'aération.

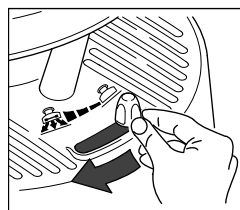
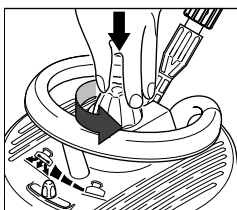

Briques, béton, pierres verticales

- Connecter directement le T-Racer au pistolet à gâchette.
- Ajuster la hauteur de la tête de pulvérisation en tournant dans le sens inverse des aiguilles d'une montre.
- Fermer les orifices d'aération.

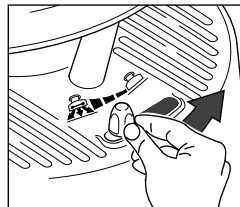
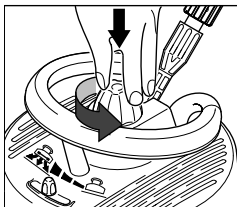

⚠ Nettoyage de surfaces verticales :

Toujours tenir le pistolet à gâchette et le T-Racer à deux mains.

Ne jamais toucher la partie située en dessous de l'arête du T-Racer lorsque l'appareil est en service.

REPLACEMENT DES BUSES

Remarque : Les buses doivent être démontées pour le nettoyage ou le remplacement.

1. Retirer la fixation.
2. Déposer l'ancienne buse.
3. Installer la nouvelle buse.
4. Sécuriser la buse à l'aide de la fixation.

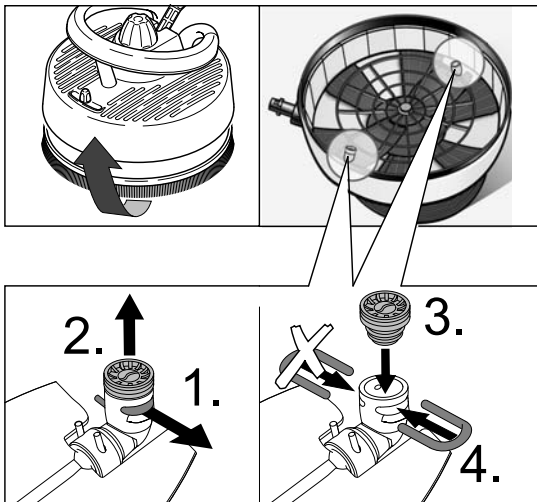

PARTS LIST / PIEZAS DE REPUESTO / PIÈCES DE RECHANGE

